

2. Plánování cest v letecké dopravě

O co jde?

Kombinování jednotlivých letů s cílem nalezení optimálních cest mezi dvěma destinacemi za použití optimalizovaných metod CSA a RAPTOR.

„IDOS pro leteckou dopravu“

Jak celý systém funguje?

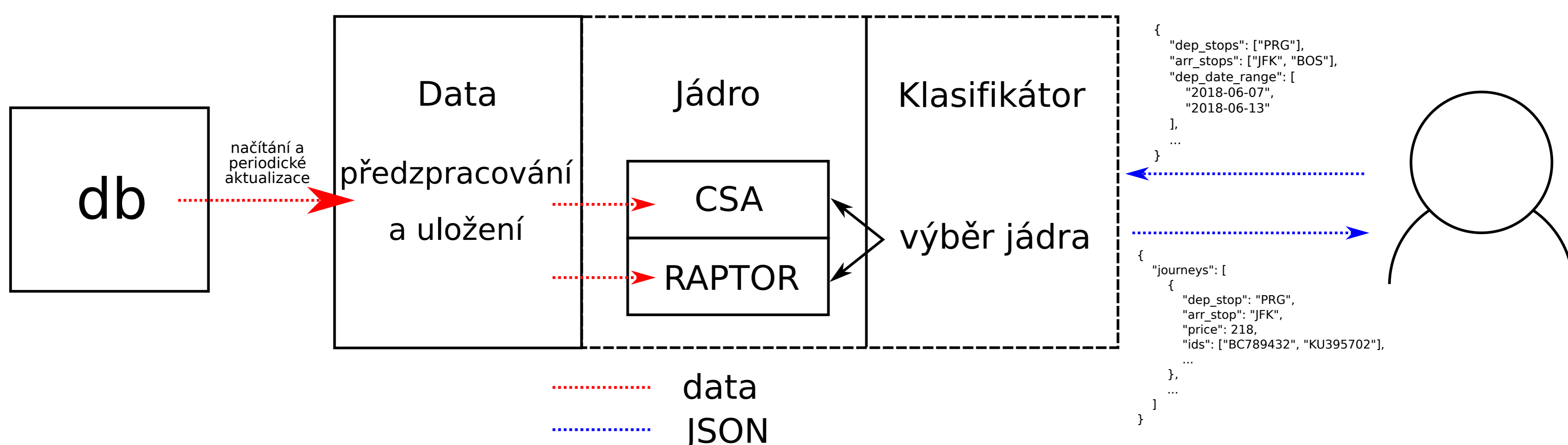

Jaké jsou výsledky?

Velikost datasetu: 1.57 mld letů
Počet letišť: 3100
Časové rozmezí: 50 dní
Počet dotazů: 30 000

	avg	median	95 perc	max
CSA	247.78	93.00	947.50	16472.67
RAPTOR	256.23	31.33	1426.08	8378.00
MODEL	178.17	31.84	836.25	8404.33
BEST	165.86	31.33	813.17	8378.00

Výsledné časy jsou v milisekundách.