

auto-vasarely

Generátor sériového umění

Vícedimensionální jazykové modely a jejich aplikace ve vizuálním umění

2023

Vedoucí práce: prof. RNDr. Alexandr Meduna, CSc.

Marek Dohnal

Syntéza vstupů do videa

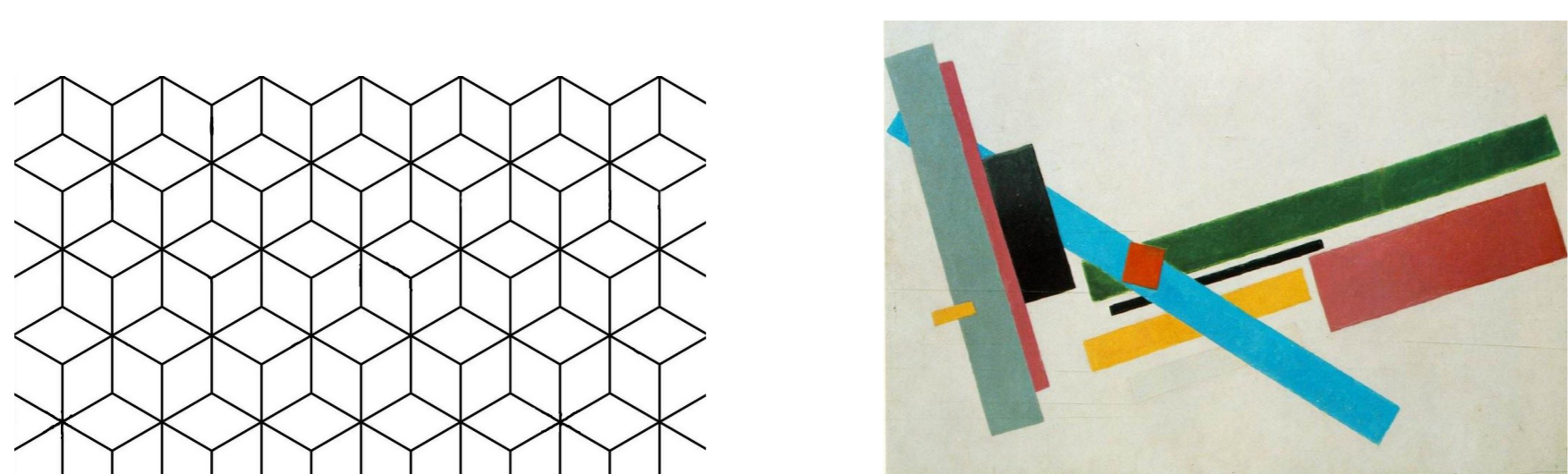

```
auto_vasarely
threshold=200, sequence=8-14, shapes=[CONTOUR],
directions=[lighter-bg: UP, lighter-shape: DOWN, smaller-shape: LEFT]
num_transformations=30
```

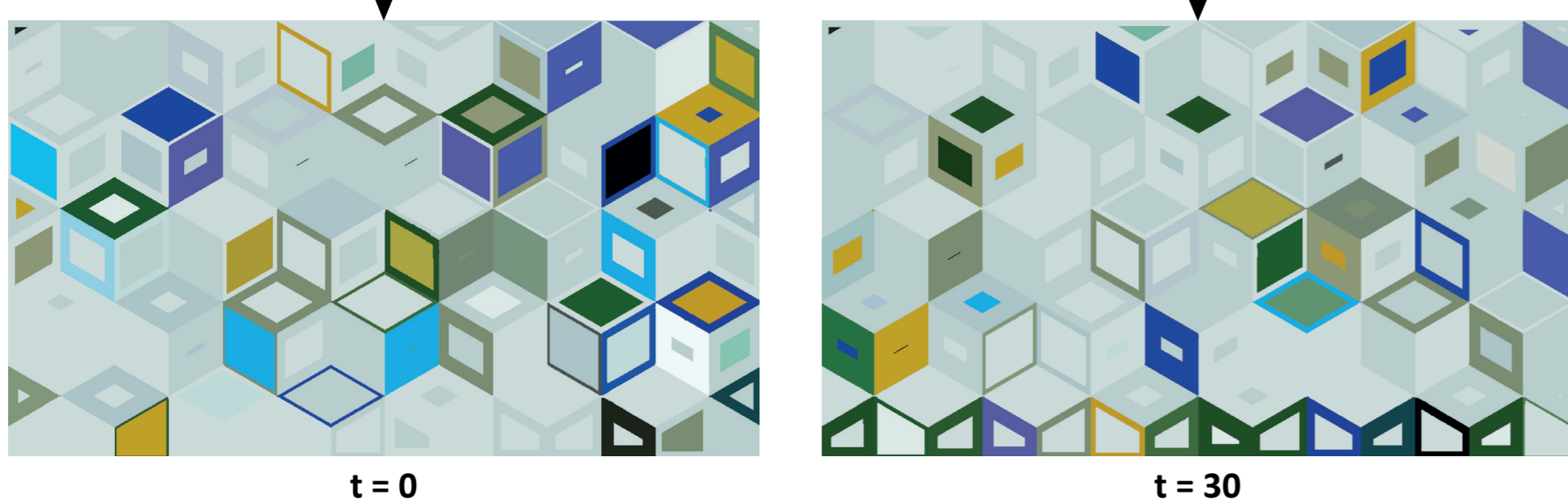

Obrázek 1: Plastický efekt na mřížce s dlaždicemi ve tvaru krychlí obarvené paletou suprematistického obrazu Kazimira Maleviče

Návrh rozpoznání dlaždic

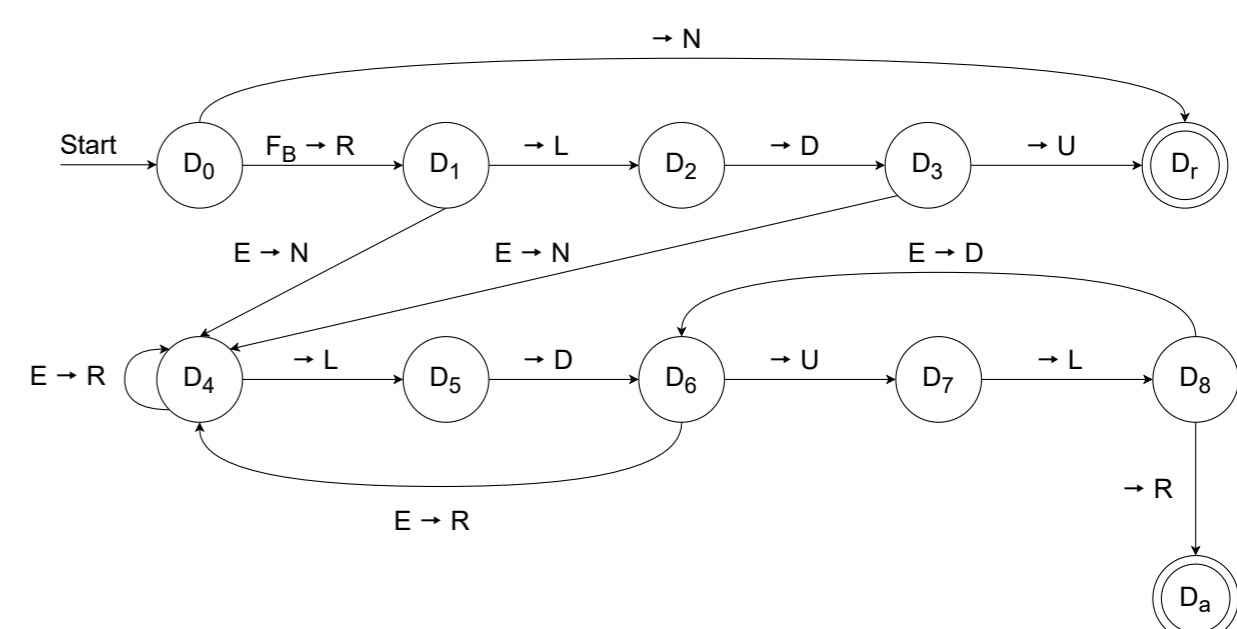

Obrázek 3: Diagram přechodů automatu obcházejícího dlaždici směrem dolů

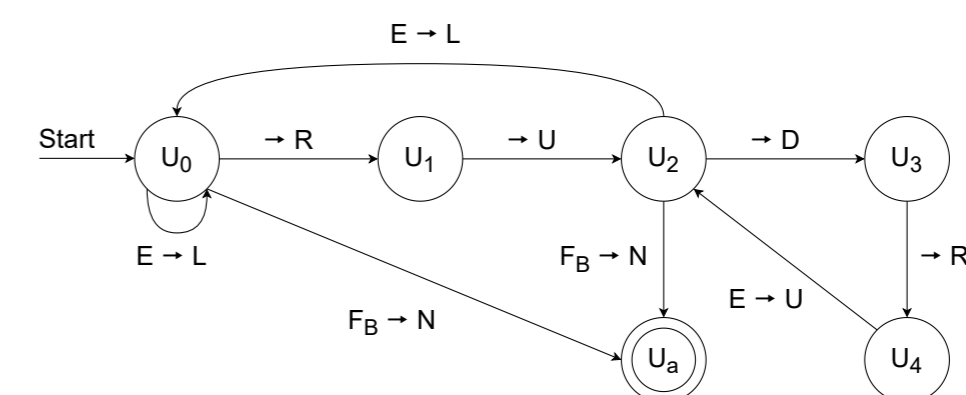

Obrázek 4: Diagram přechodů automatu obcházejícího dlaždici směrem nahoru

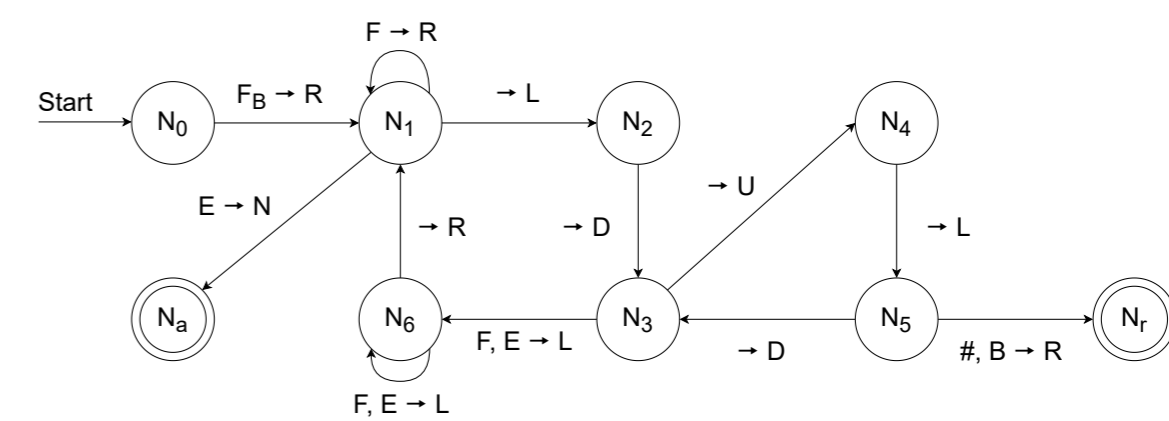

Obrázek 5: Diagram přechodů automatu, který hledá nový počáteční bod výplně

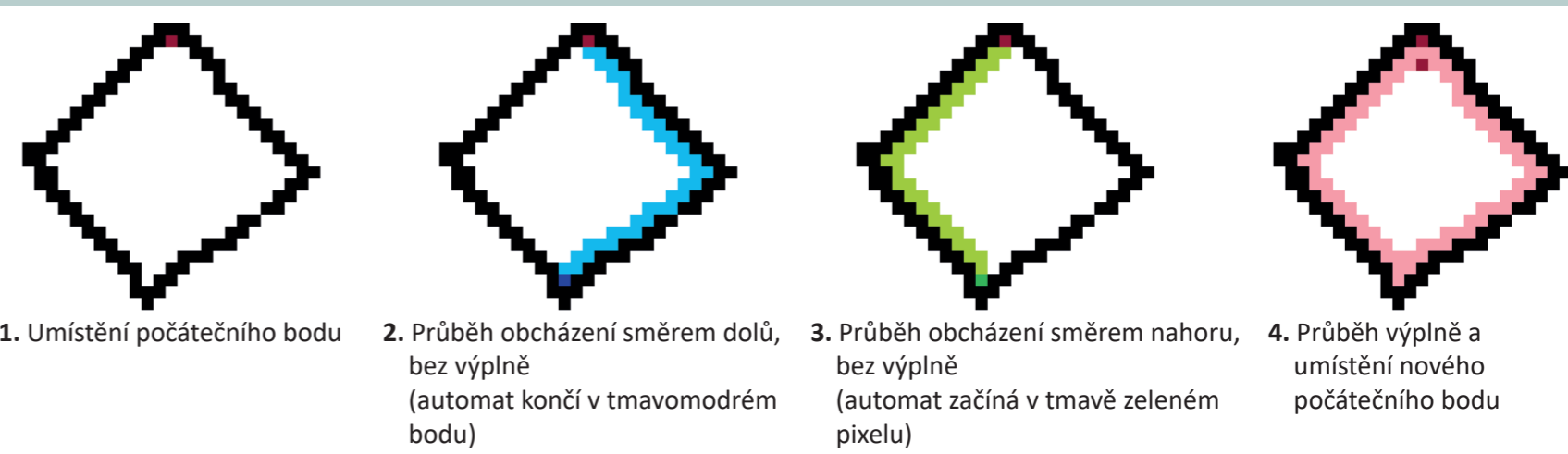

Obrázek 6: Ilustrace průběhu výplně jedné vrstvy dlaždice, na které se podílí výše definované automaty

Procedurální struktura

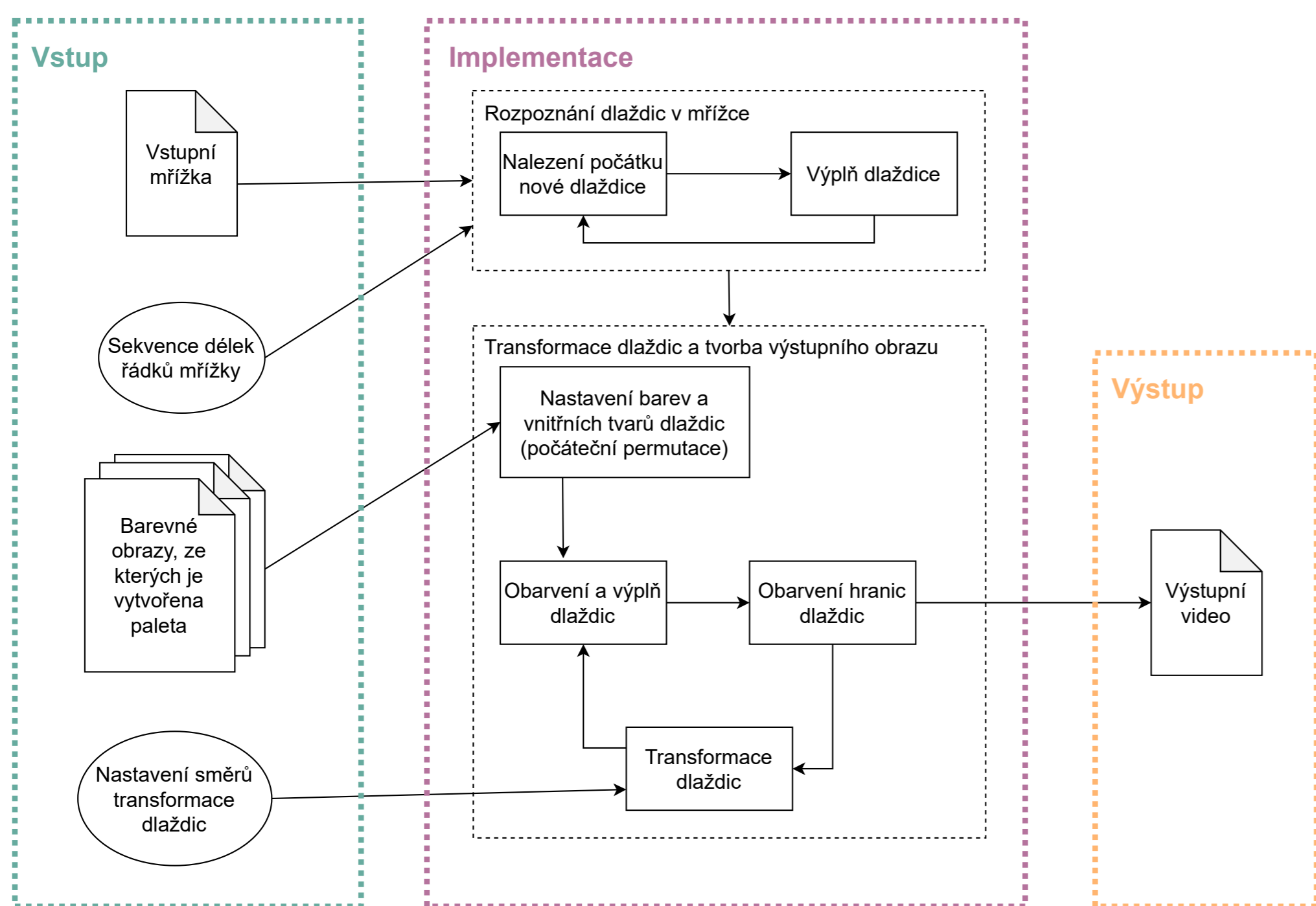

Obrázek 2: Struktura aplikace z procedurálního pohledu

Transformace dlaždic

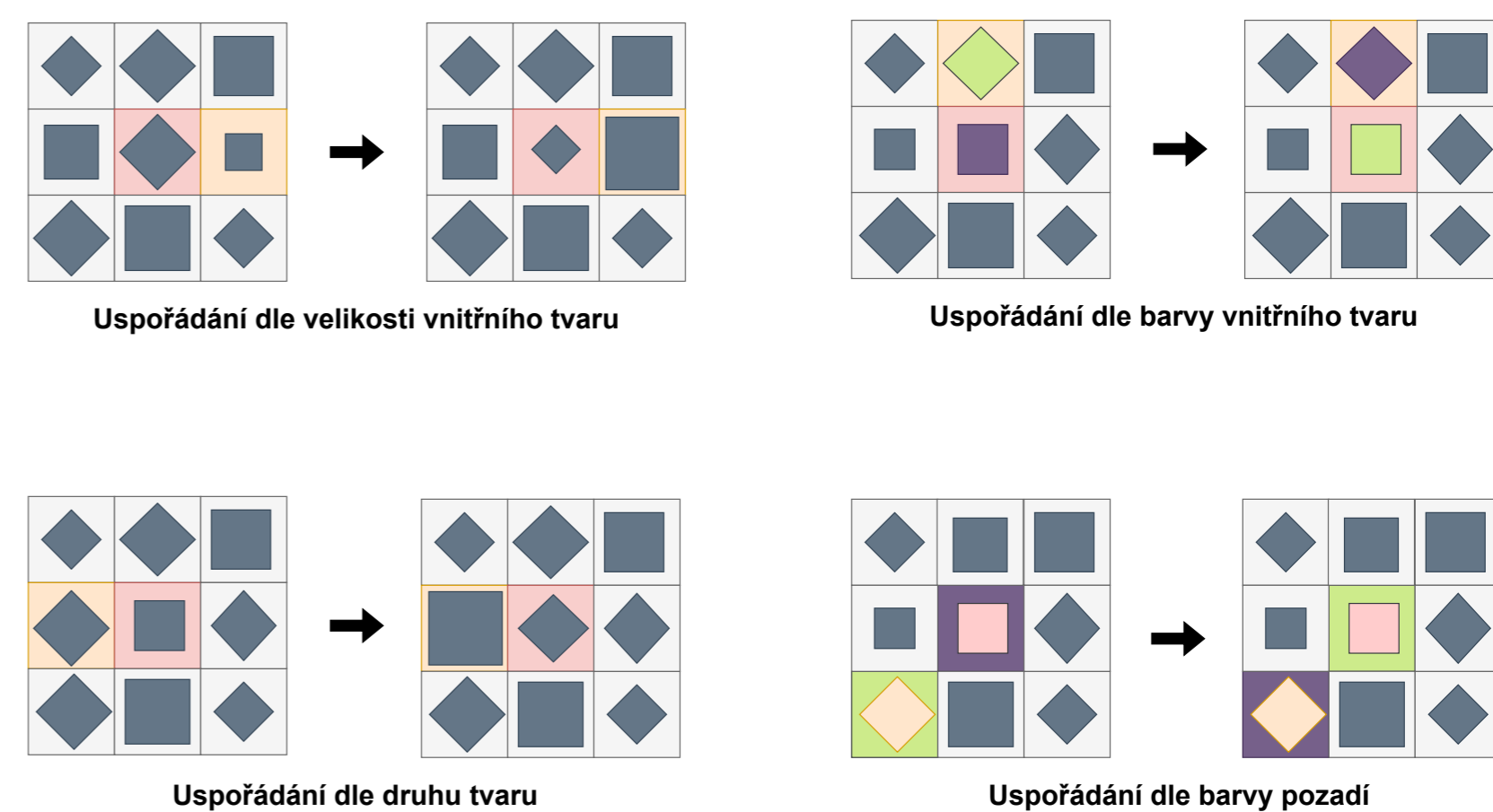

Obrázek 7: Ilustrace uspořádání definovaných tranzitivní funkcí. Světle červenou je znázorněna centrální buňka, sousední buňka je vybarvena světle oranžovou.